

2. technische Daten 150 kW

Bezeichnung Einheit Wert

Kessel

Nennleistung	kW	150
Maximalleistung	kW	168
Teillast	kW	6,72
Kesselwirkungsgrad bei Nennlast	%	90
Kesselwirkungsgrad bei Teillast EN 303-5	%	90

Abmessung Kessel

Gewicht	kg	990
Länge inkl. Tür	mm	1.825
Breite exkl. Isolierung	mm	865
Breite inkl. Isolierung	mm	1.040
Höhe	mm	1.450
Feuerraum Durchmesser	mm	570
Feuerraum Länge	mm	1.400

Rauchgasseite Kessel

Feuerraumtemperatur	°C	680
Feuerraumdruck	Pa	30
Zugbedarf Nennlast	%	80
Zugbedarf Teillast	%	9
Gaswiderstand Kessel	Pa	280
Abgastemperatur Nennleistung	°C	150
Abgastemperatur Teillast EN 303-5	°C	100
Abgasmassenstrom Nennleistung	g/sek	83,53
Abgasmassenstrom Teillast	g/sek	4,06
Abgasvolumen Nennleistung	l/sek (150°C)	144
Abgasvolumen Teillast	l/sek (100°C)	7
Rauchrohrdurchmesser	mm	200

Bezeichnung Einheit Wert

Brennstoff

Heizwert	MJ/kg	18,0 ± 1
Dichte	kg/m ³	675 ± 150
Wassergehalt	Gew. %	7 ± 3
Ascheanteil	Gew. %	0,3 - 1,5
Durchmesser	mm	9 ± 3
Länge maximal	mm	4 x Ø
Staubanteil	Gew. %	≤ 2

Elektrische Anlage

Hauptsicherung	A	20
Steuersicherung	A	16
Maximallast	kW	4,29

Wasserseite

Wasserinhalt	l	600
Wasseranschluss Durchmesser	DN	100
Wasserseitiger Widerstand bei 10 m ³ /h	mBar	2
Wasserseitiger Widerstand bei 20 m ³ /h	mBar	8
Kesseltemperatur maximal	°C	110
Min. Kesseleintrittstemperatur	°C	52
Max. Δ t	°C	30
Min. Wasserdurchfluss	m ³ /h	0
Max. Betriebsdruck	Bar	4
Prüfdruck	Bar	6,4

Emission

O ₂ -Gehalt Nennleistung	Vol. %	6
O ₂ -Gehalt Teillast EN 303-5	Vol. %	11
CO Nennleistung	mg/m ³ (10 % O ₂)	≤ 100
CO Teillast EN 303-5	mg/m ³ (10 % O ₂)	≤ 250
OGC Nennleistung	mg/m ³ (10 % O ₂)	≤ 0,5
OGC Teillast EN 303-5	mg/m ³ (10 % O ₂)	≤ 0,5
Staub Nennleistung	mg/m ³ (10 % O ₂)	≤ 90
Staub Teillast EN 303-5	mg/m ³ (10 % O ₂)	≤ 60

3. Kesselmaße 200 kW

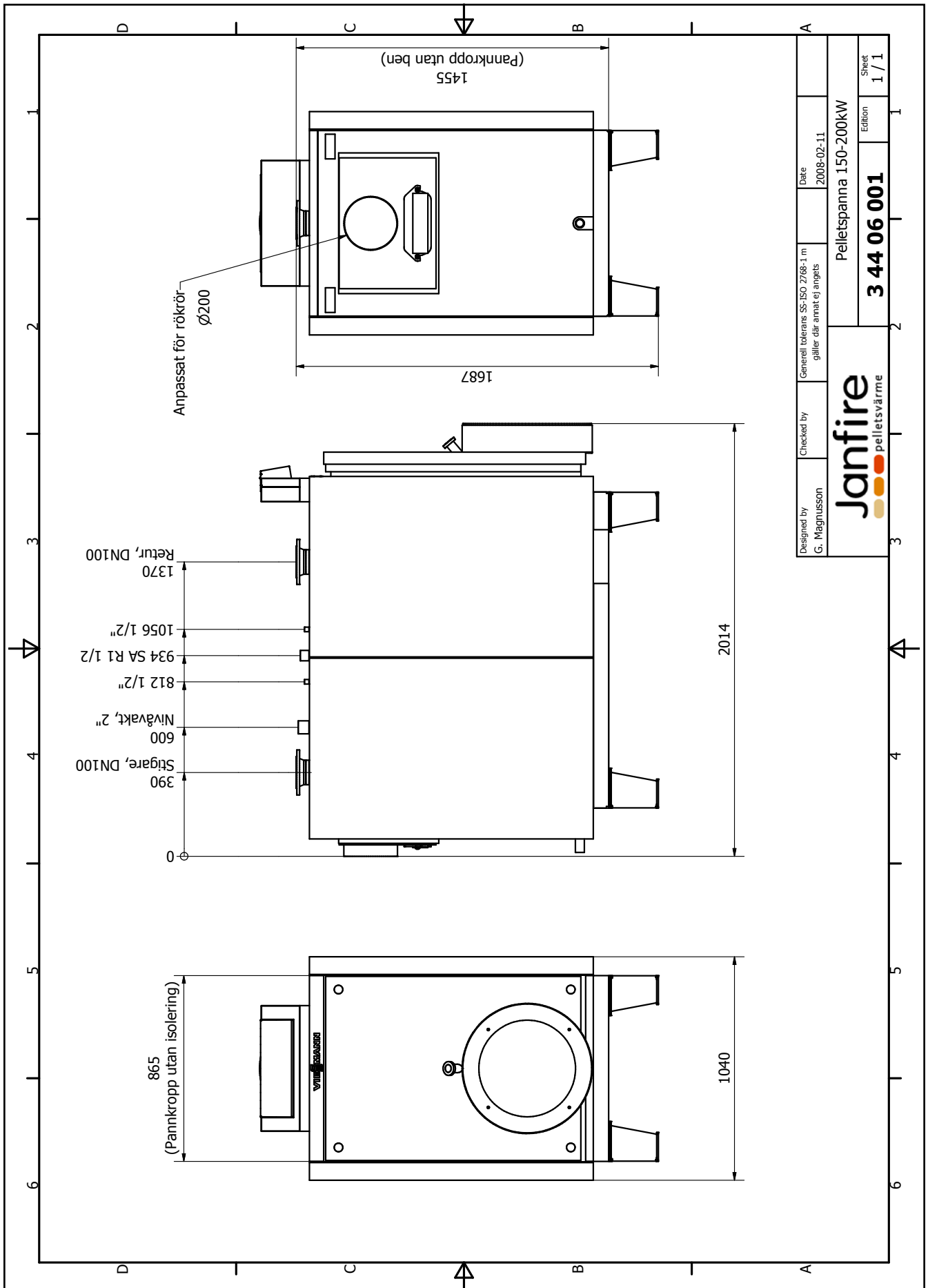

Designed by G. Magnusson	Checked by	Generell tolerans SS-ISO 2768-1 m gäller där annat ej anges	Date 2008-02-11
Janfire pelletsvärme			Pelletspanna 150-200kW
			3 44 06 001
			Edition 1 / 1

4. Brennermaße

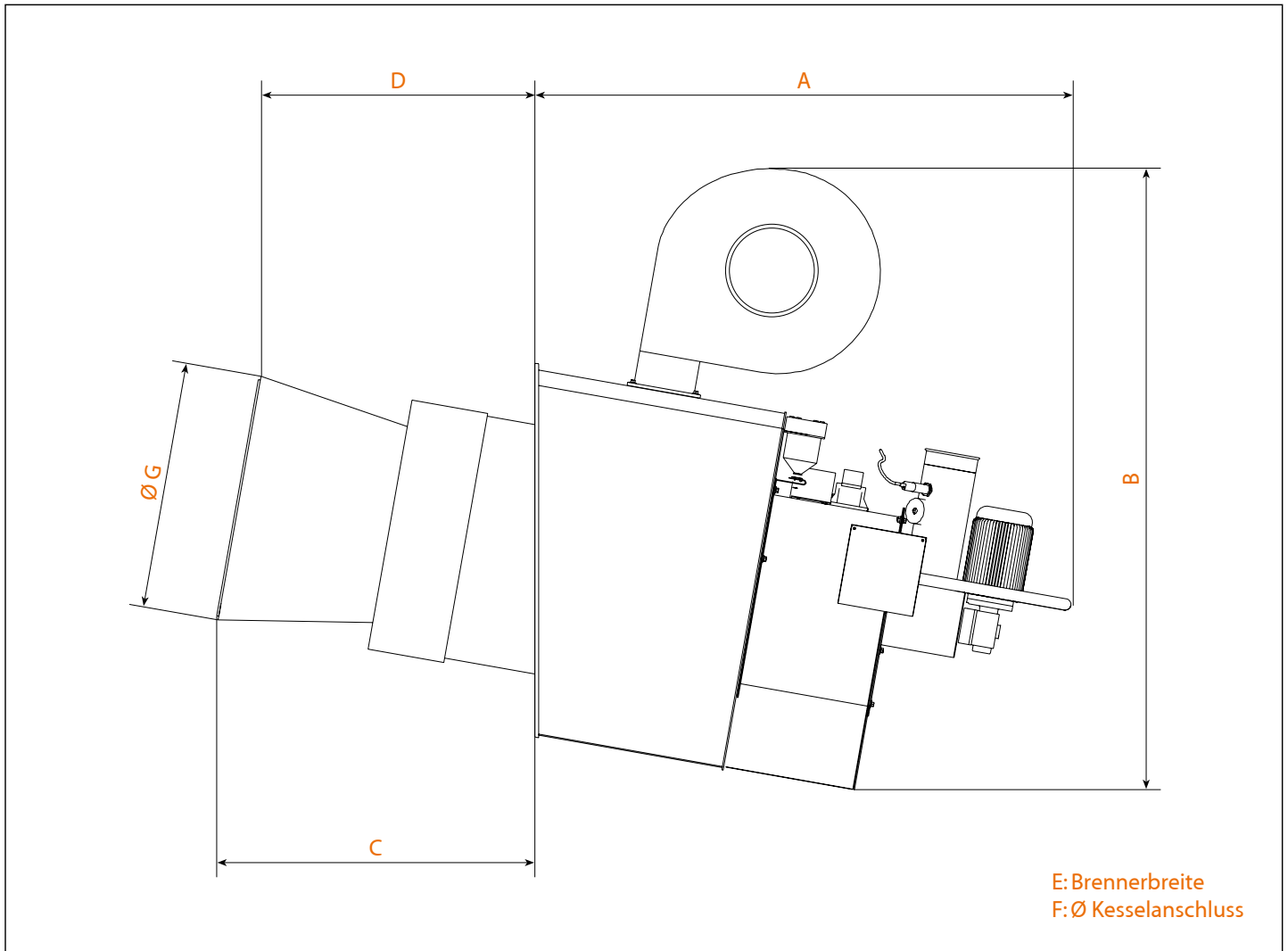

Leistung (kW)	100	150	200	300	400	600
A (mm)	650	650	750	1.000	1.000	1.200
B (mm)	700	800	820	1.250	1.250	1.400
C (mm)	450	500	500	620	660	850
D (mm)	360	400	400	560	570	800
E (mm)	450	520	520	700	700	900
F (mm)	320	380	440	520	600	775
Ø G (mm)	300	350	405	490	550	670

Bei der Planung der Anlage sollte beachtet werden, genügend Platz für Service und Montage der Brenner zu kalkulieren. Die Brenner sind als geflanschte Einschub Brenner ausgeführt und benötigen zwischen 2,00 und 3,50 m Freiraum vor dem Kessel, sofern sie als Brenner über 200 kW an einer Laufkatze montiert werden. Brenner unter 200 kW sind in die Kesseltür montiert und benötigen entsprechend seitlichen Schwenkraum.

5. Einbringmaße Anlagen 60 - 200 kW

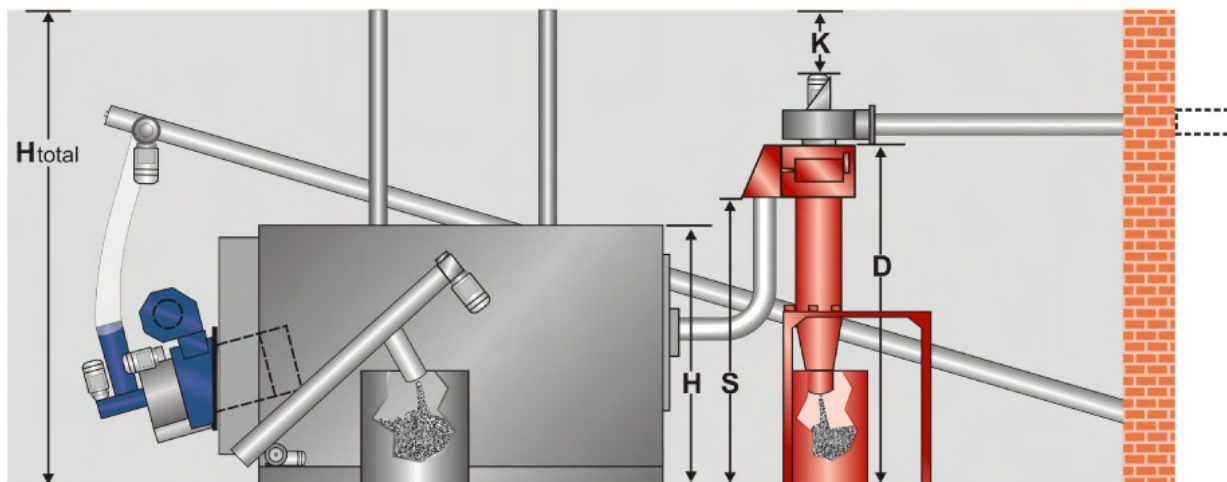

Seitenansicht

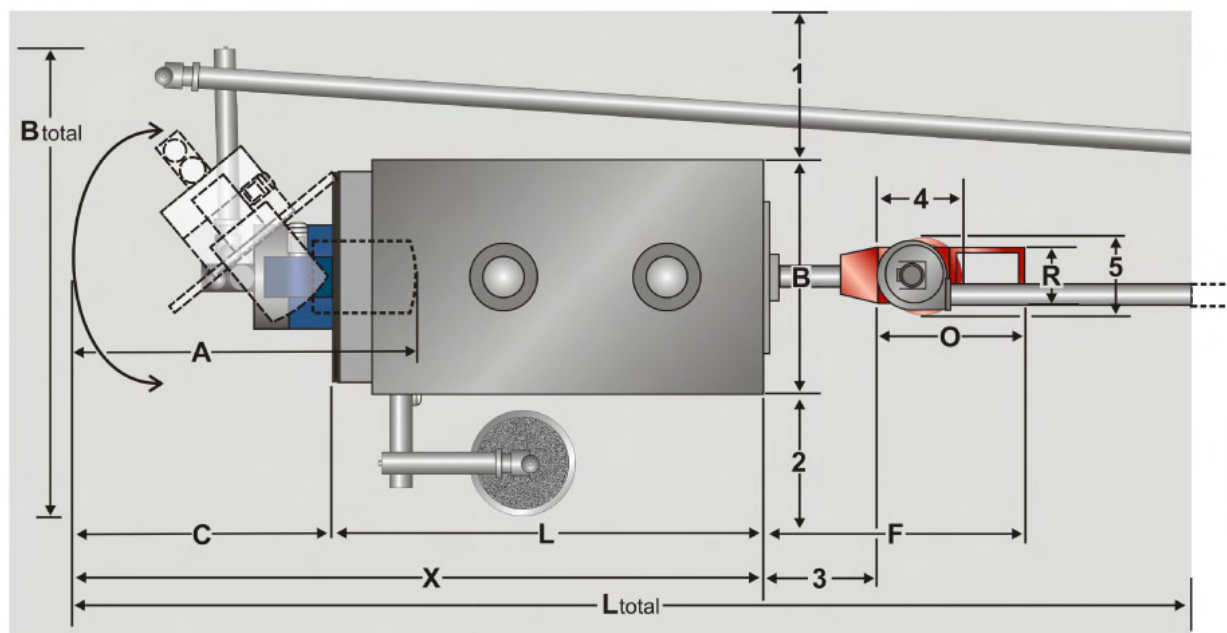

Draufsicht

Pos.	60 kW	100 kW	150 kW	200 kW
L	1621	1661	1881	1881
B	825	905	1040	1040
H	1179	1285	1455	1455
A	1120	1220	1270	1270
C	770	770	770	770
X	2391	2431	2651	2651
F	1500	1500	1200	1200
O	700	700	700	700
R	350	350	450	450
S	1900	1900	1900	1900

Pos.	60 kW	100 kW	150 kW	200 kW
D	2300	2300	2300	2300
K	200	200	200	200
H-total	2450	2450	3100	3100
B-total	1925	2005	2140	2140
L-total	3891	3931	3851	3851
1	500	500	500	500
2	600	600	600	600
3	800	800	500	500
4	500	500	500	500
5	500	500	500	500

6. Leistungsregelung Janfire Jet-System bis 300 kW

Leistungsmodulation von 2% bis 100%.
 Je nach Modulationsstufe der Steuerung kann die Vollast zwischen 11 Minuten und 25 Minuten erreicht werden.

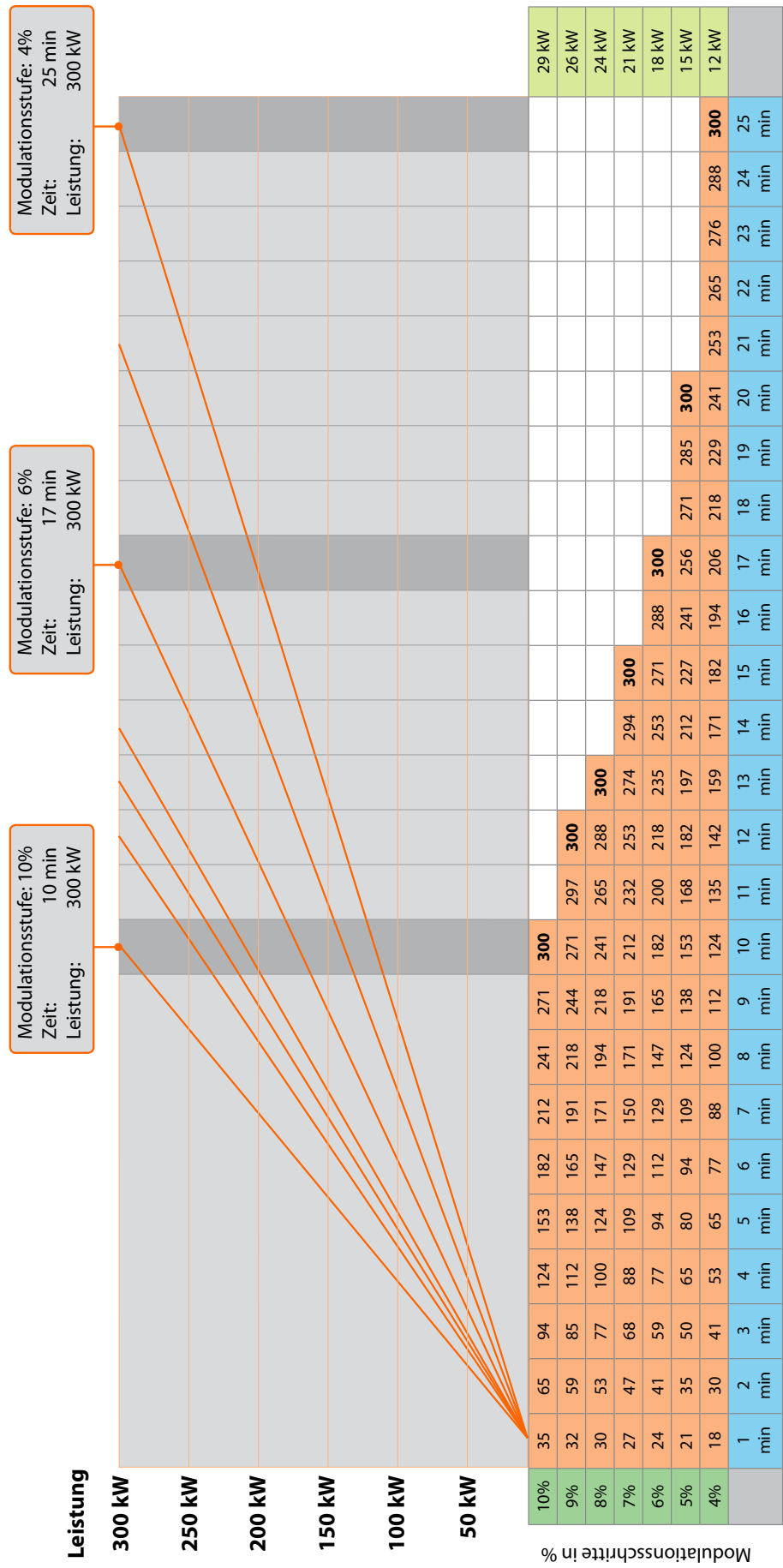

Minuten

7. Referenzen

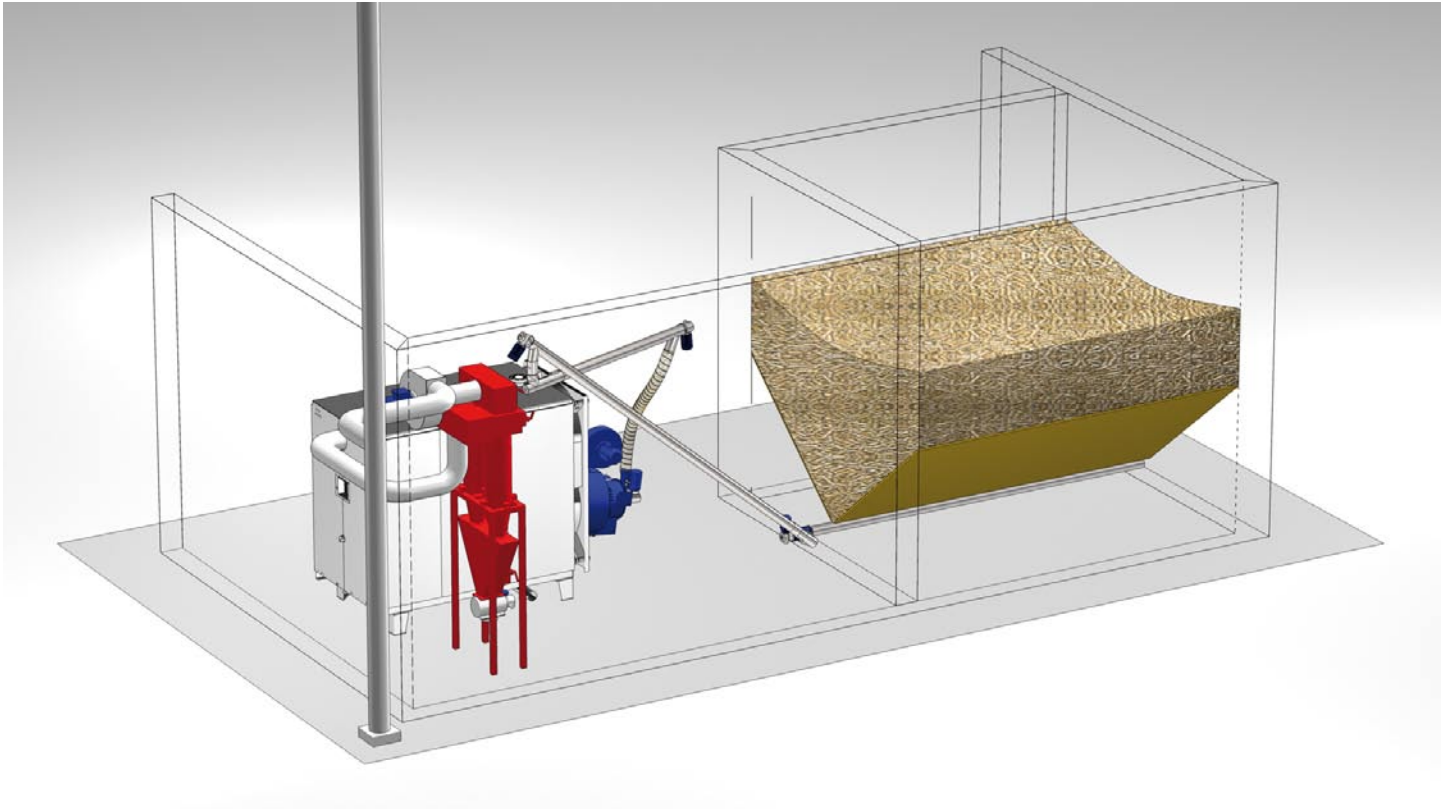

Aufstellbeispiel 1

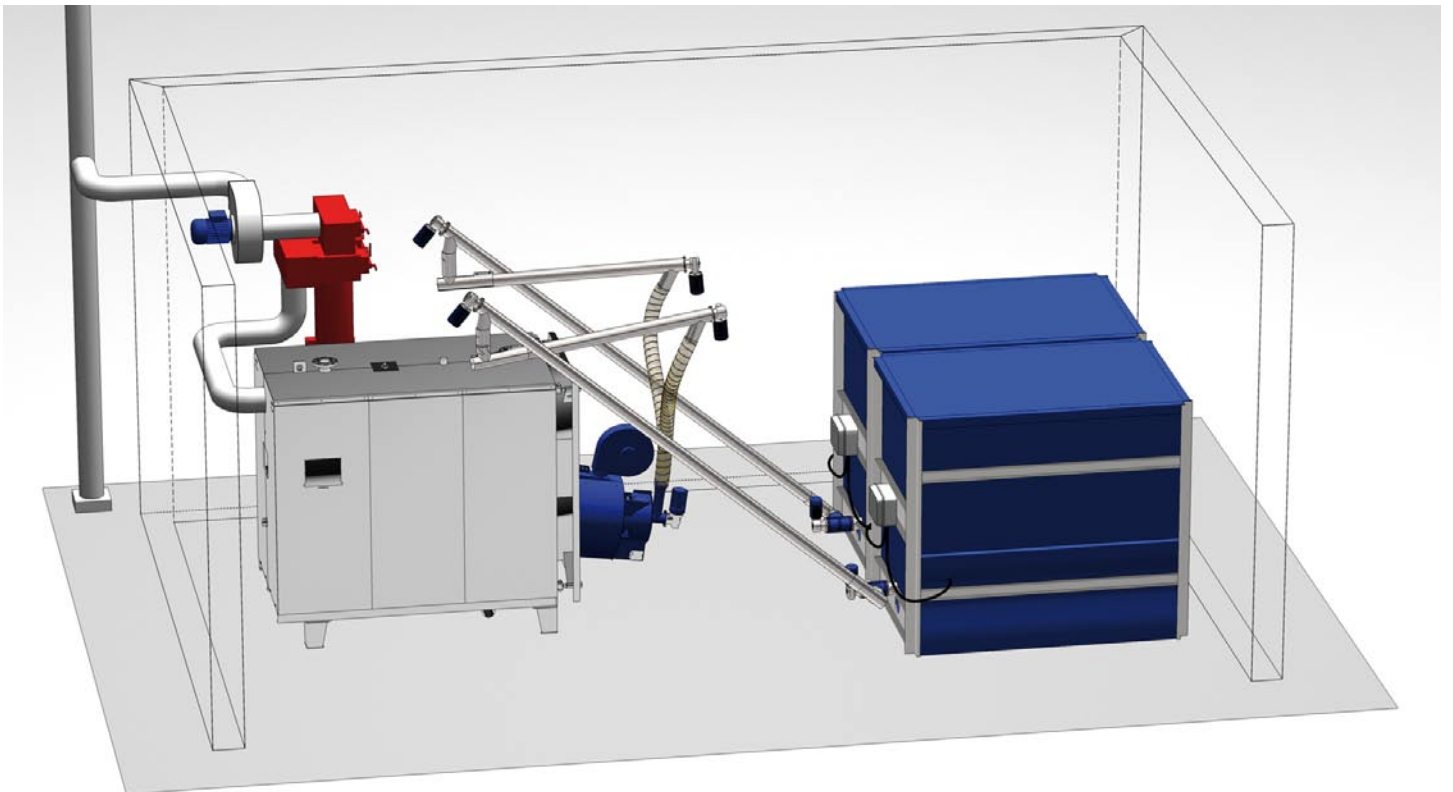

Aufstellbeispiel 2

7. Referenzen



Referenzanlage 1 (150 kW Pellets + Gas)



Referenzanlage 2 (150 kW Pellets + Gas)